

СОДЕРЖАНИЕ

1. ОПИСАНИЕ И НАЗНАЧЕНИЕ УСТРОЙСТВА.....	3
2. ТЕХНИЧЕСКИЕ ХАРАКТЕРИСТИКИ.....	3
3. КОМПЛЕКТАЦИЯ	4
4. МОНТАЖ СИСТЕМЫ	7
4.1. НАКЛАДНОЙ СПОСОБ МОНТАЖА	7
4.2. ВСТРАИВАЕМЫЙ СПОСОБ МОНТАЖА ПОД ГКЛ 12.5 ММ	12
4.3. ПОДВЕСНОЙ СПОСОБ МОНТАЖА	20
5. ПОДКЛЮЧЕНИЕ СВЕТИЛЬНИКОВ EXILITY	24
5.1. РАЗДЕЛЕНИЕ СВЕТИЛЬНИКОВ НА ДВЕ ГРУППЫ (КРОМЕ ЛИНЕЙНЫХ СВЕТИЛЬНИКОВ)	24
5.2. РАЗДЕЛЕНИЕ ЛИНЕЙНЫХ ON/OFF СВЕТИЛЬНИКОВ НА ДВЕ ГРУППЫ	25
6. ПОДКЛЮЧЕНИЕ ИСТОЧНИКА ПИТАНИЯ	26
6.1. ПОДКЛЮЧЕНИЕ ВСТРАИВАЕМОГО ИСТОЧНИКА ПИТАНИЯ.....	26
6.2. ПОДКЛЮЧЕНИЕ ВЫНОСНОГО ИСТОЧНИКА ПИТАНИЯ.....	26
7. ПОДКЛЮЧЕНИЕ ЦИФРОВОГО ПРОТОКОЛА DALI К ШИНОПРОВОДУ	28
7.1. ПОДКЛЮЧЕНИЕ ЦИФРОВОГО ПРОТОКОЛА DALI К ШИНОПРОВОДУ С ПОМОЩЬЮ ВВОДА ПИТАНИЯ ДЛЯ ВЫНОСНОГО ИСТОЧНИКА ПИТАНИЯ.....	28
8. ДЕМОНТАЖ КОННЕКТОРОВ ПИТАНИЯ, ИСТОЧНИКОВ ПИТАНИЯ И СВЕТИЛЬНИКОВ С ПОМОЩЬЮ СПЕЦИАЛЬНОГО СЪЕМНИКА	29
9. РЕКОМЕНДАЦИИ	29
10. ДОПОЛНИТЕЛЬНАЯ ИНФОРМАЦИЯ	30
10.1. ВОЗМОЖНЫЕ НЕИСПРАВНОСТИ	30
10.2. ТЕХНИКА БЕЗОПАСНОСТИ	30
10.3. ХРАНЕНИЕ.....	31
10.4. ТРАНСПОРТИРОВКА.....	31
10.5. УТИЛИЗАЦИЯ.....	31
10.6. СЕРТИФИКАЦИЯ.....	31
10.7. ГАРАНТИЙНЫЕ ОБЯЗАТЕЛЬСТВА	31
10.8. ИЗГОТОВИТЕЛЬ.....	32
10.9. ИМПОРТЕР.....	32

1. ОПИСАНИЕ И НАЗНАЧЕНИЕ УСТРОЙСТВА

Exility X - система с 11.6 мм видимой линией шинпровода. В ассортименте светильники ON/OFF (3000 и 4000К), Zigbee и DALI (2700-6000К). У светильников ON/OFF есть возможность разделения на две группы.

2. ТЕХНИЧЕСКИЕ ХАРАКТЕРИСТИКИ

Напряжение питания	DC 48V
Класс электрозащиты	III
Способ монтажа	Накладной/Встраиваемый под ГКЛ 12.5 мм
Степень защиты от пыли и влаги	IP 20
Климатическое исполнение	УХЛ4
Температура эксплуатации	0°С...+50°С
Материал корпуса	Алюминий
Цвет	Черный
Материал токопроводящих жил	Медь
Кол-во токопроводящих жил	4
Сечение токопроводящих жил	1 мм ²

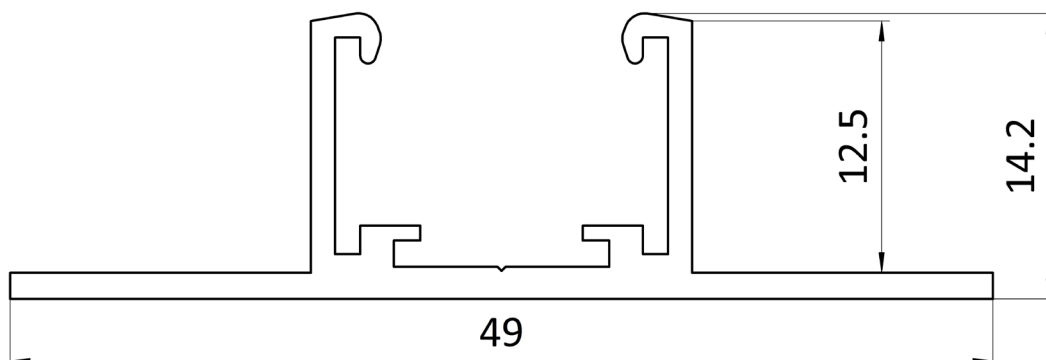
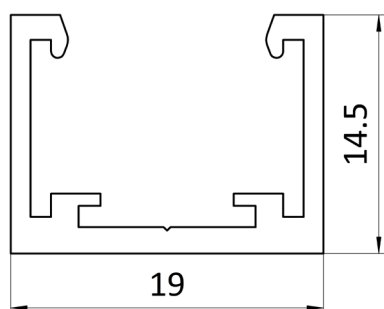

3. КОМПЛЕКТАЦИЯ

Шинопроводы

Артикул	Наименование	Цвет	Фото	Описание
TRX239-411B	Шинопровод Exility X накладной	Черный		Шинопровод для накладного монтажа. Заглушки и декоративная планка в комплекте. Длина шинопроводов 1, 2 и 3 метра
TRX239-412B				
TRX239-413B				
TRX239-421.12B	Шинопровод Exility X встраиваемый под ГКЛ 12,5мм	Черный		Шинопровод для встраиваемого монтажа под ГКЛ 12.5 мм. Заглушки и декоративная планка в комплекте. Длина шинопроводов 1, 2 и 3 метра.
TRX239-422.12B				
TRX239-423.12B				

Компоненты системы для накладного шинопровода

Артикул	Наименование	Цвет	Фото	Описание
TRA239CL-41B	Коннектор угловой Exility X накладной	Черный		Коннектор угловой для накладного монтажа. В комплект входит два прямых коннектора TRA239C-21B.
TRA239SW-2B	Тросовый подвес	Черный		Тросовый подвес для подвешивания накладного шинопровода.





Компоненты системы для встраиваемого шинопровода под ГКЛ 12.5 мм

Артикул	Наименование	Цвет	Фото	Описание
TRA239CLS-42.12B	Угол-соединитель 45° Exility X встраиваемый под ГКЛ 12,5мм	Черный		Угловой соединитель для встраиваемого монтажа. В комплект входит два прямых коннектора TRA239C-21B.
TRA239ICL-42.12B	Коннектор угловой внутренний Exility X встраиваемый под ГКЛ 12,5мм	Черный		Угловой соединитель внутренний для встраиваемого монтажа. В комплект входит два прямых коннектора TRA239C-21B.

Комплектующие для шинопроводов

Артикул	Наименование	Цвет	Фото	Описание
TRA239C-21B	Коннектор прямой Exility X накладной/встраиваемый, 2 шт.	Черный		Прямой коннектор для соединения шинопроводов и их элементов.
TRA239DC-1B	Декоративная накладка Exility X, 1 шт.	Черный		Декоративная накладка для шинопроводов. Идет в комплекте с шинопроводом и также приобретается отдельно.
TRA239EC-41B	Заглушки к накладному/встраиваемому шинопроводу Exility X, 2 шт.	Черный		Заглушки для шинопроводов. Идет в комплекте с шинопроводом и также приобретается отдельно.

Коннекторы питания

Артикул	Наименование	Цвет	Фото	Описание
TRA239B-42B	Ввод питания Exility X	Черный		Ввод питания для шинопроводов. В комплекте специальный съемник.
TRA239PC-42B	Коннектор питания прямой Exility X	Черный		Коннектор питания для электрического соединения шинопроводов. В комплекте специальный съемник.
TRA239CS-42B	Коннектор питания проводной Exility X	Черный		Коннектор питания для электрического соединения шинопроводов под любым углом. В комплекте специальный съемник.
/	Съемник	Черный		Предназначен для демонтажа коннекторов, светильников и источников питания. Входит в комплект.

Источники питания

Артикул	Наименование	Цвет	Фото	Описание
TRX239DR-100B	Блок питания встраиваемый Exility X, 100 Вт	Черный		Встраиваемый источник питания в шинопровод. В комплекте специальный съемник.
TRX239DR-150B	Блок питания встраиваемый Exility X, 150 Вт	Черный		Встраиваемый источник питания в шинопровод. В комплекте специальный съемник.
/	Съемник	Черный		Предназначен для демонтажа коннекторов, светильников и источников питания. Входит в комплект.

4. МОНТАЖ СИСТЕМЫ

4.1. НАКЛАДНОЙ СПОСОБ МОНТАЖА

Пример конструкции со встраиваемым источником питания



Пример конструкции с вводом питания для выносного источника питания

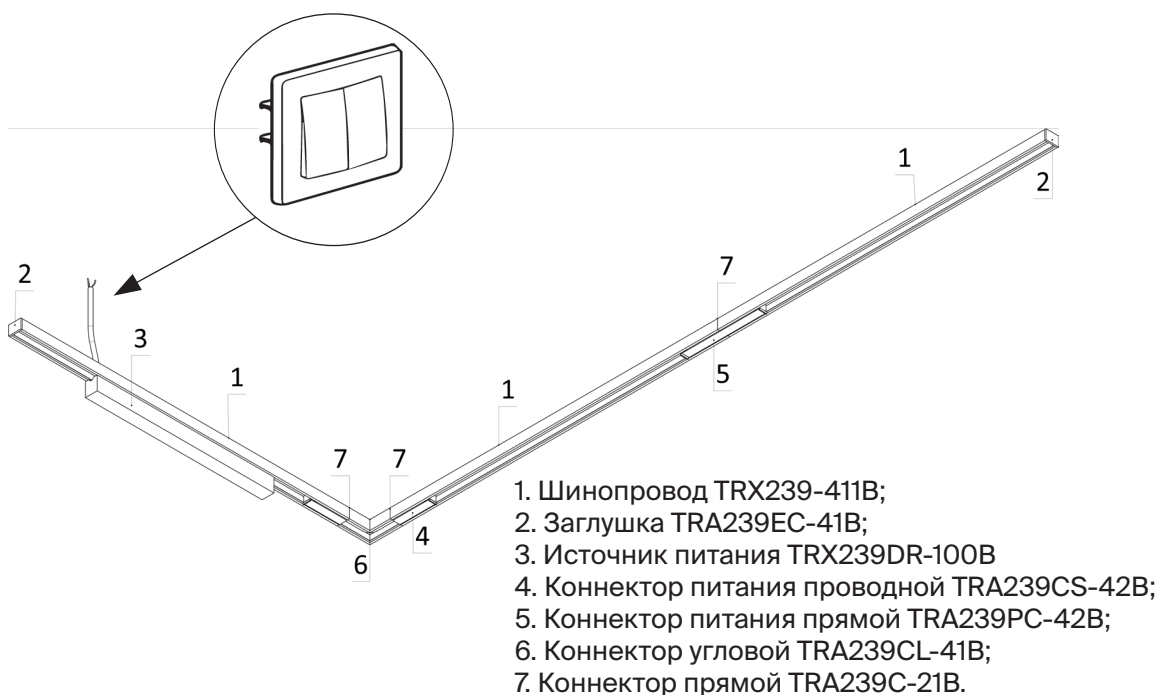

1. Извлеките токопроводящие дорожки. Нарежьте шинопровод согласно проектным размерам. Резка допускается в любом месте под углом в 90°, а также под 45° при переходе с потолка на стену;

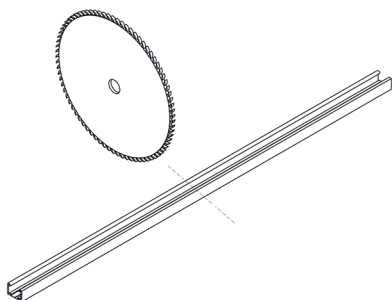

Внимание! Токопроводящие дорожки режутся отдельно от шинопровода также под 90 градусов. Проводить резку рекомендуется торцовочной пилой.

2. Укоротите токоведущие жилы на 5 мм и обожмите их направляющие в шинопроводе;



3. Просверлите отверстия для ввода кабеля питания в шинопроводе, снимите фаски;

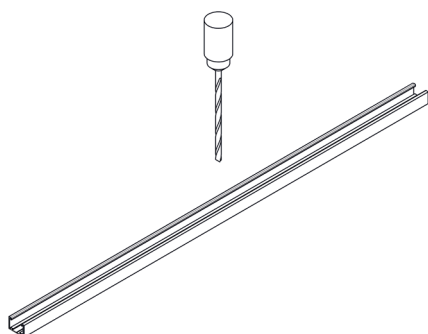

4. Продумайте интересующую вас конструкцию системы и с помощью комплектующих для накладной системы, коннекторов питания и крепежных элементов смонтируйте ее на монтажной поверхности, например, как указано на рисунках ниже.

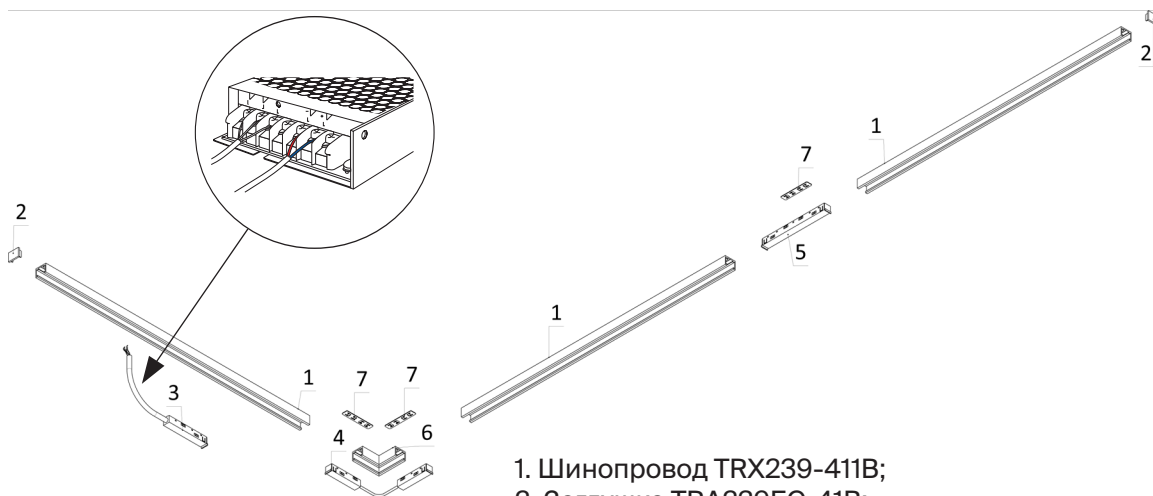

1. Шинопровод TRX239-411B;
2. Заглушка TRA239EC-41B;
3. Ввод питания TRA239B-42B;
4. Коннектор питания проводной TRA239CS-42B;
5. Коннектор питания прямой TRA239PC-42B;
6. Коннектор угловой TRA239CL-41B;
7. Коннектор прямой TRA239C-21B.

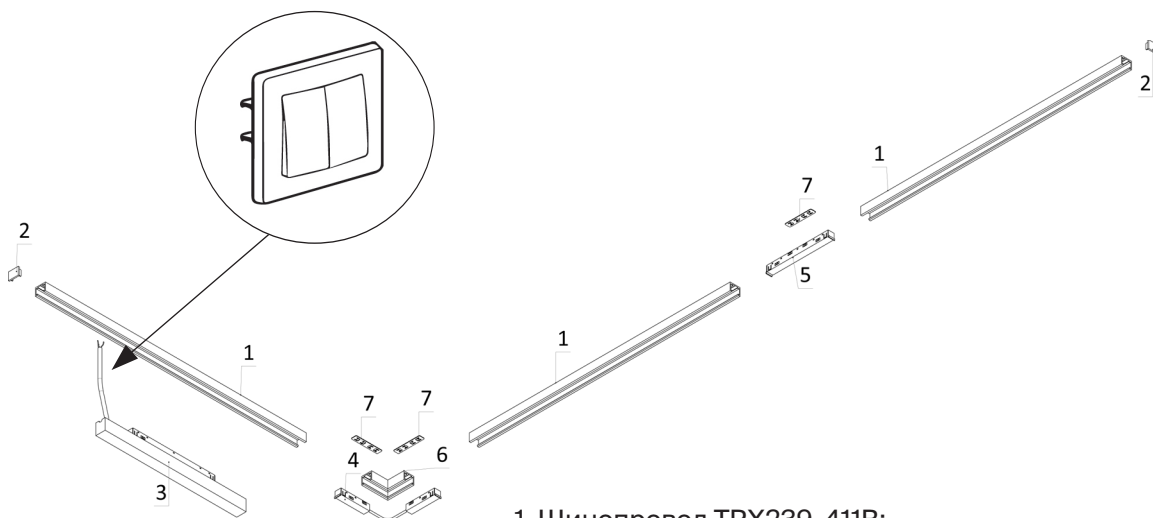

1. Шинопровод TRX239-411B;
2. Заглушка TRA239EC-41B;
3. Источник питания TRX239DR-100B
4. Коннектор питания проводной TRA239CS-42B;
5. Коннектор питания прямой TRA239PC-42B;
6. Коннектор угловой TRA239CL-41B;
7. Коннектор прямой TRA239C-21B.

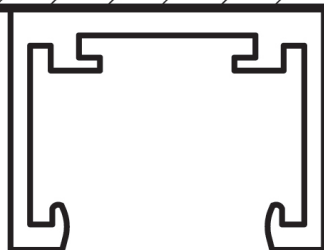
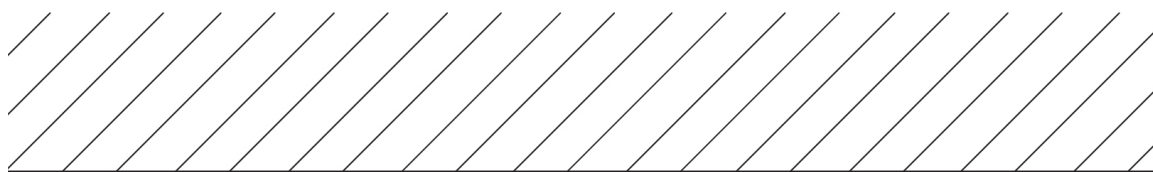
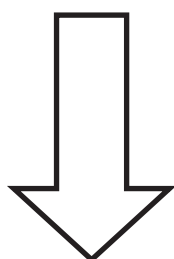
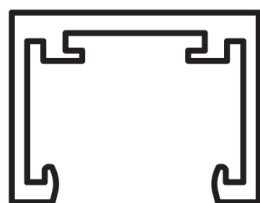

5. Подключите конструкцию к электропитанию.

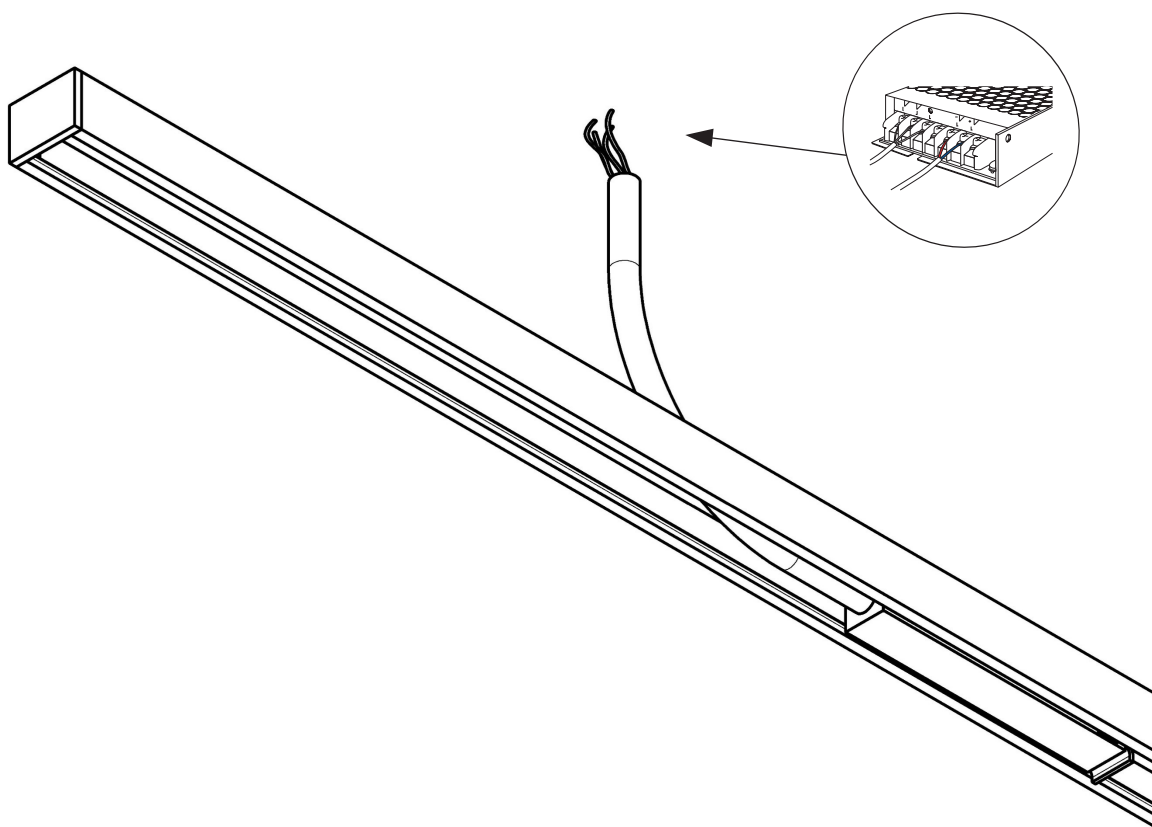
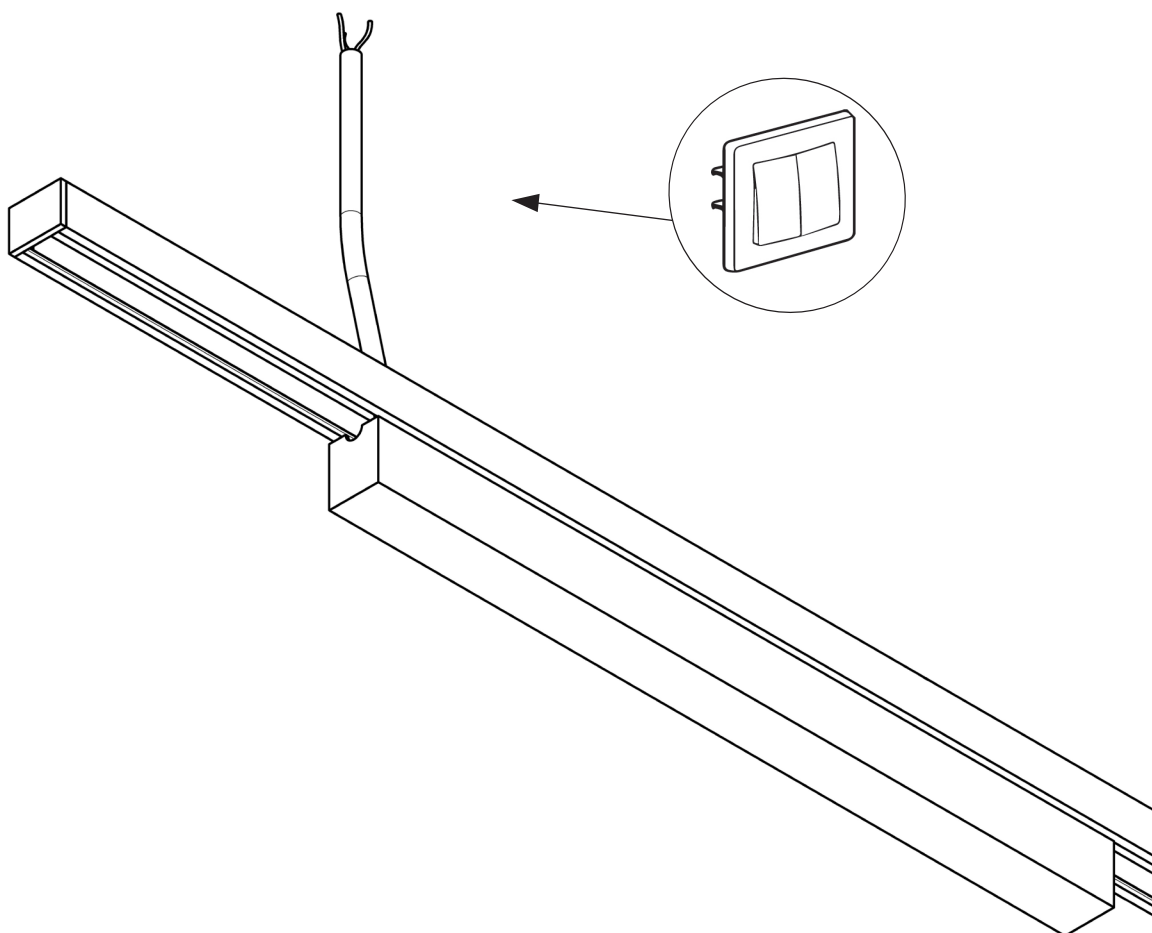

4.2. ВСТРАИВАЕМЫЙ СПОСОБ МОНТАЖА ПОД ГКЛ 12.5 ММ

Пример конструкции со встраиваемым источником питания

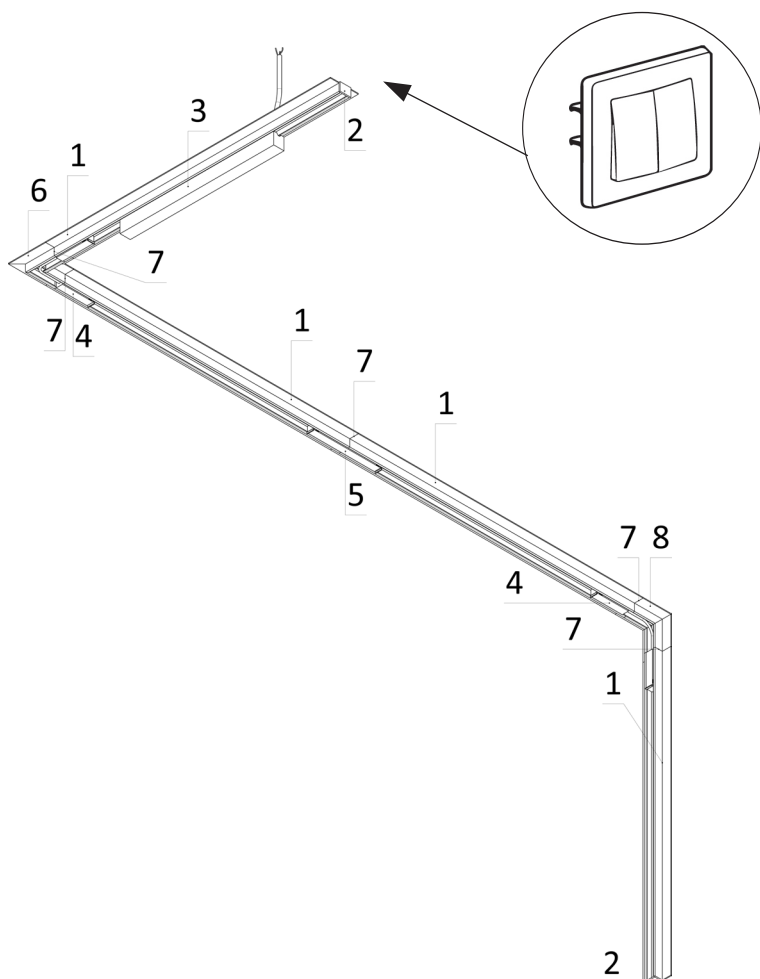

1. Шинопровод TRX239-421.12B;
2. Заглушка TRA239EC-41B;
3. Источник питания TRX239DR-100B;
4. Коннектор питания проводной TRA239CS-42B;
5. Коннектор питания прямой TRA239PC-42B;
6. Коннектор угловой TRA239CLS-42.12B;
7. Коннектор прямой TRA239C-21B;
8. Коннектор угловой внутренний TRA239ICL-42.12B.

Пример конструкции с вводом питания для выносного источника питания

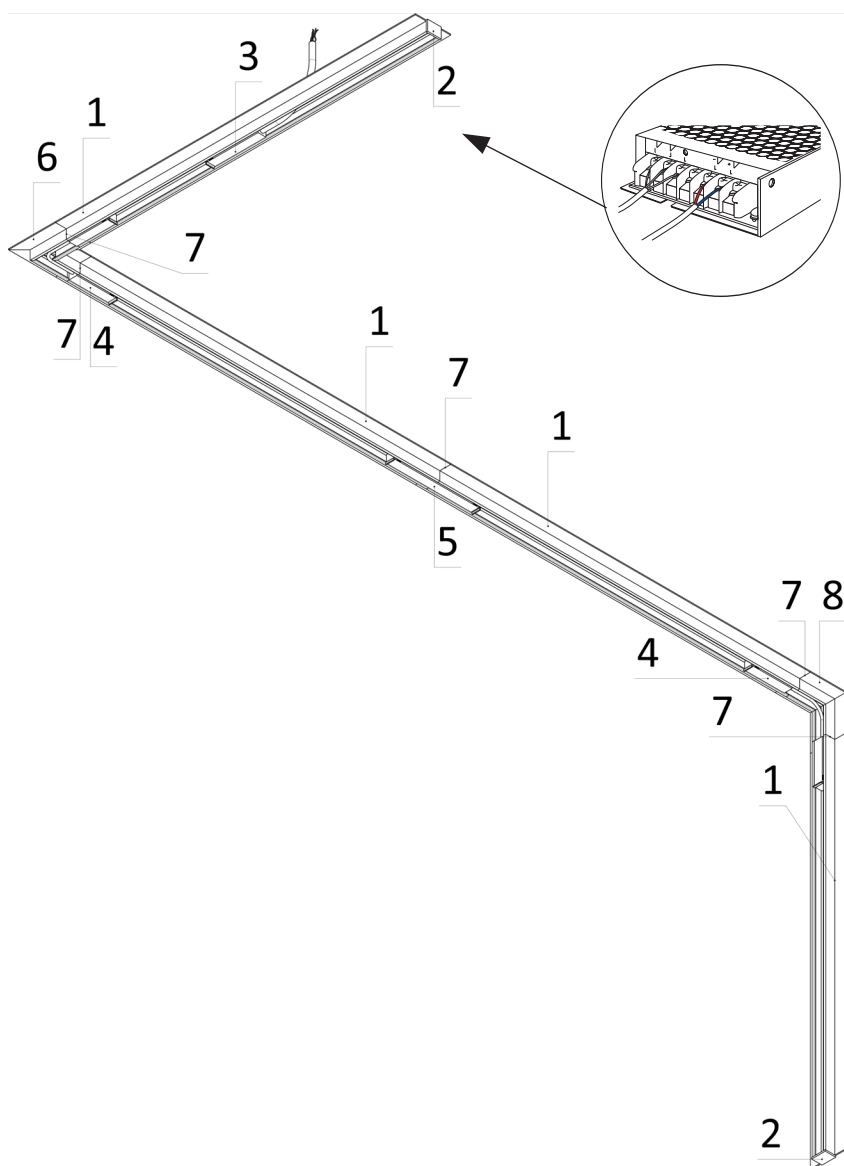

1. Шинопровод TRX239-421.12B;
2. Заглушка TRA239EC-41B;
3. Ввод питания TRA239B-42B;
4. Коннектор питания проводной TRA239CS-42B;
5. Коннектор питания прямой TRA239PC-42B;
6. Коннектор угловой TRA239CLS-42.12B;
7. Коннектор прямой TRA239C-21B;
8. Коннектор угловой внутренний TRA239ICL-42.12B.

1. Извлеките токопроводящие дорожки. Нарежьте шинопровод согласно проектным размерам. Резка допускается в любом месте под углом 90°;

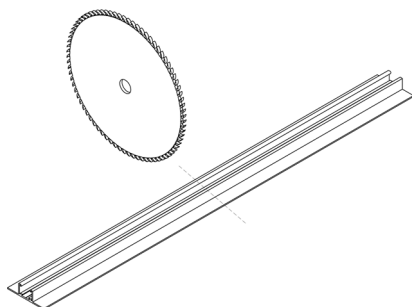

Внимание! Токопроводящие дорожки режутся отдельно от шинопровода также под 90 градусов. Проводить резку рекомендуется торцовочной пилой.

2. Укоротите токоведущие жилы на 5 мм и обожмите их направляющие в шинопроводе;

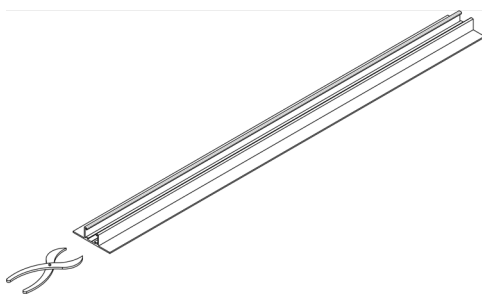

3. Просверлите отверстия для ввода кабеля питания в шинопроводе, снимите фаски;

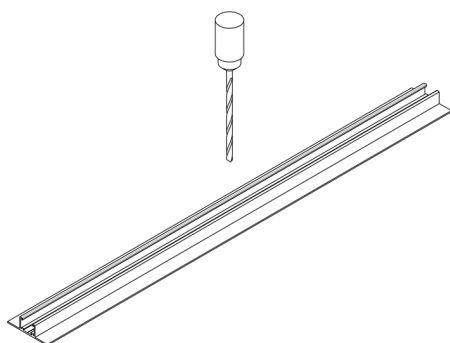

5. Продумайте интересующую вас конструкцию системы и с помощью комплектующих для встраиваемой системы, коннекторов питания и крепежных элементов смонтируйте ее на монтажной поверхности, например, как указано на рисунках ниже.

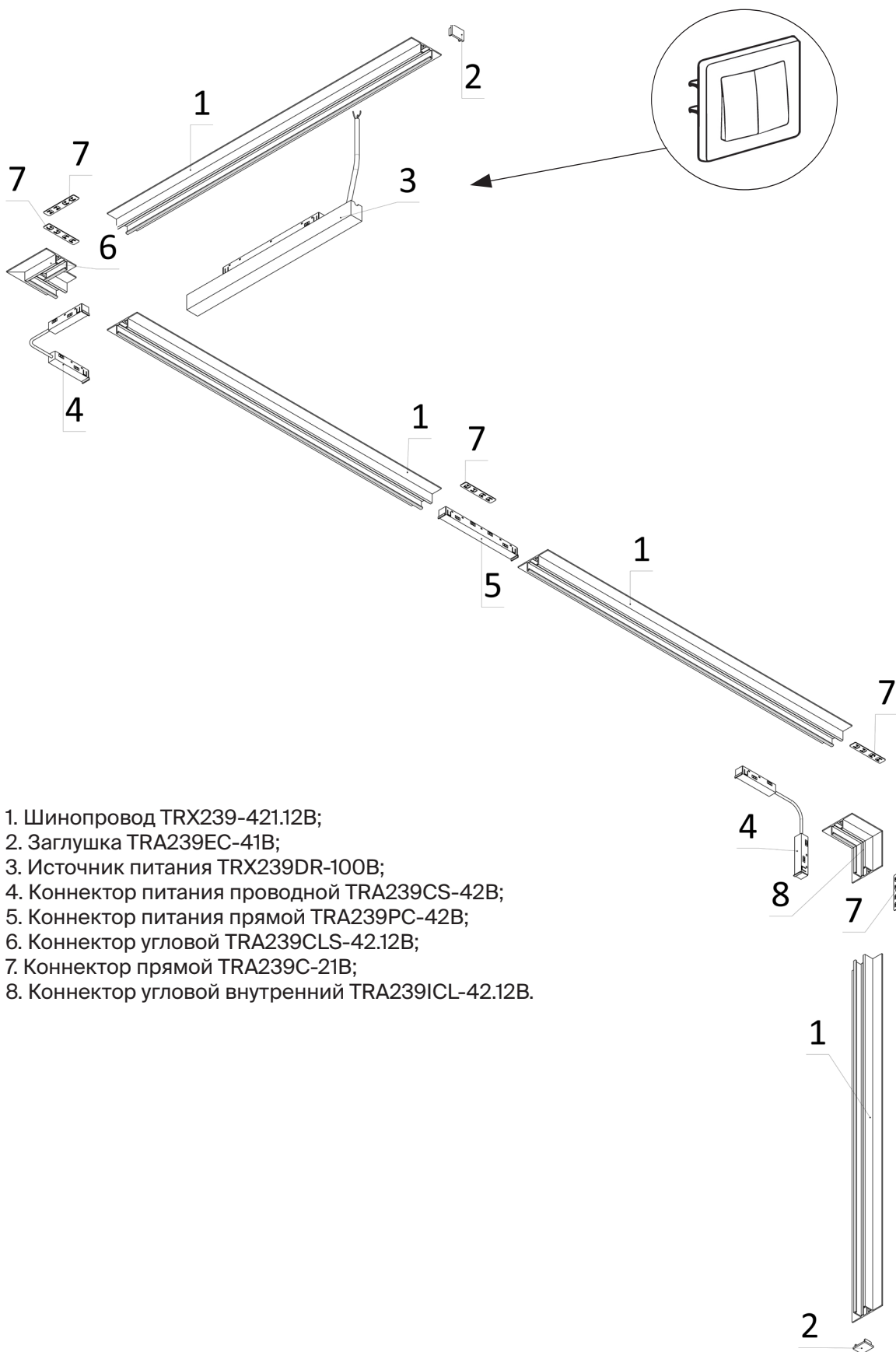

1. Шинопровод TRX239-421.12B;
2. Заглушка TRA239EC-41B;
3. Источник питания TRX239DR-100B;
4. Коннектор питания проводной TRA239CS-42B;
5. Коннектор питания прямой TRA239PC-42B;
6. Коннектор угловой TRA239CLS-42.12B;
7. Коннектор прямой TRA239C-21B;
8. Коннектор угловой внутренний TRA239ICL-42.12B.

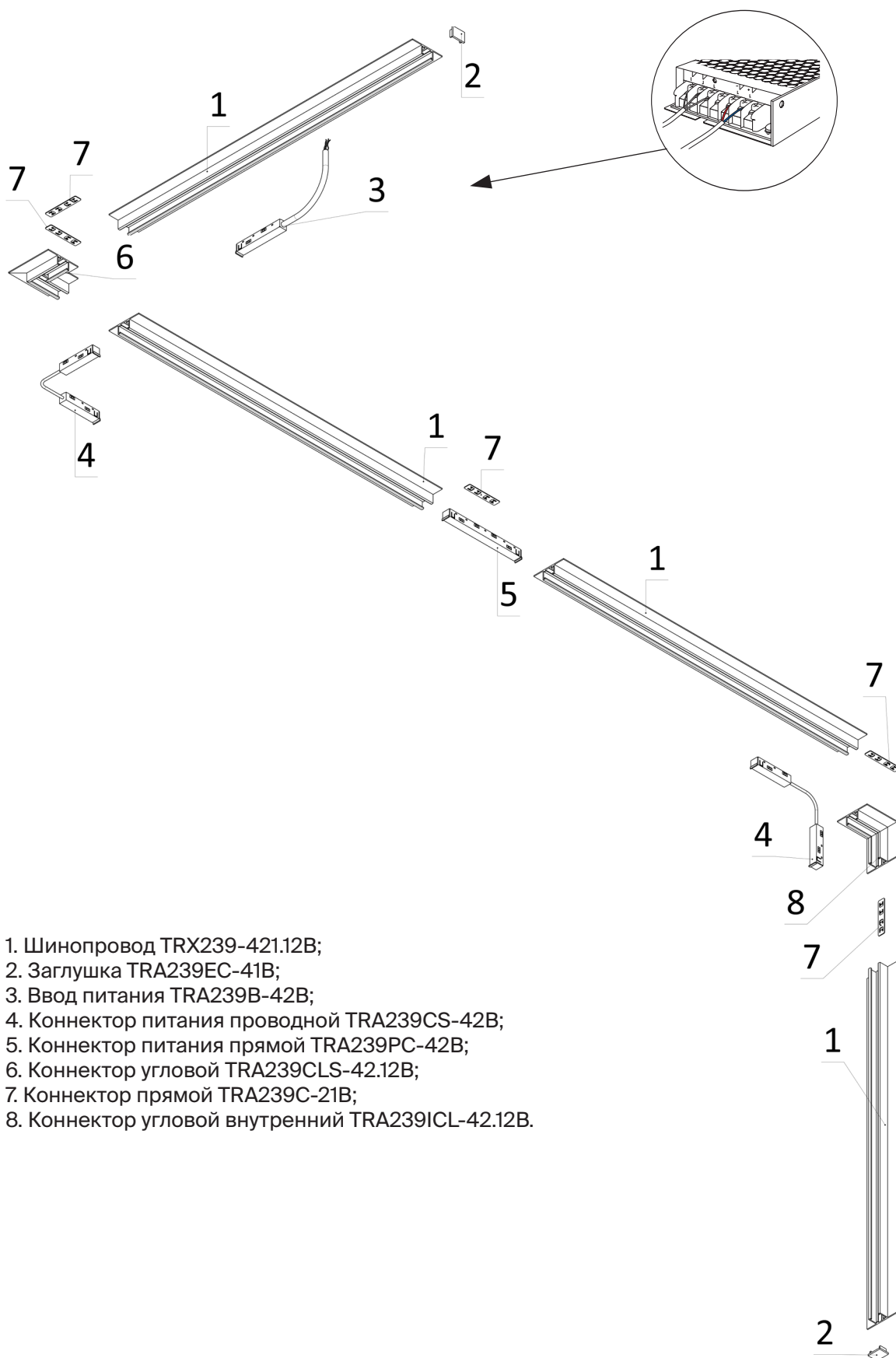

1. Шинопровод TRX239-421.12B;
2. Заглушка TRA239EC-41B;
3. Ввод питания TRA239B-42B;
4. Коннектор питания проводной TRA239CS-42B;
5. Коннектор питания прямой TRA239PC-42B;
6. Коннектор угловой TRA239CLS-42.12B;
7. Коннектор прямой TRA239C-21B;
8. Коннектор угловой внутренний TRA239ICL-42.12B.

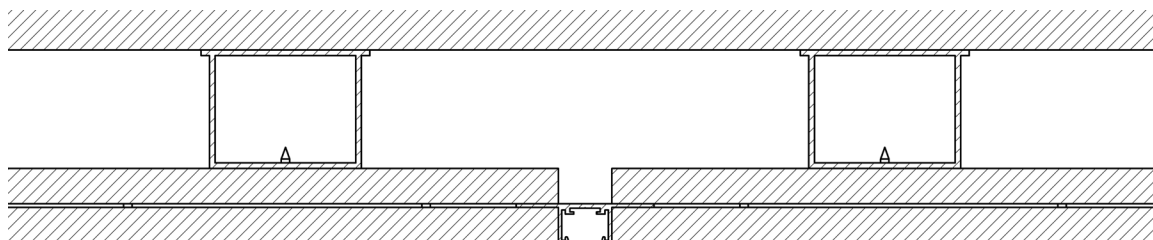
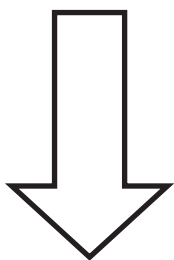
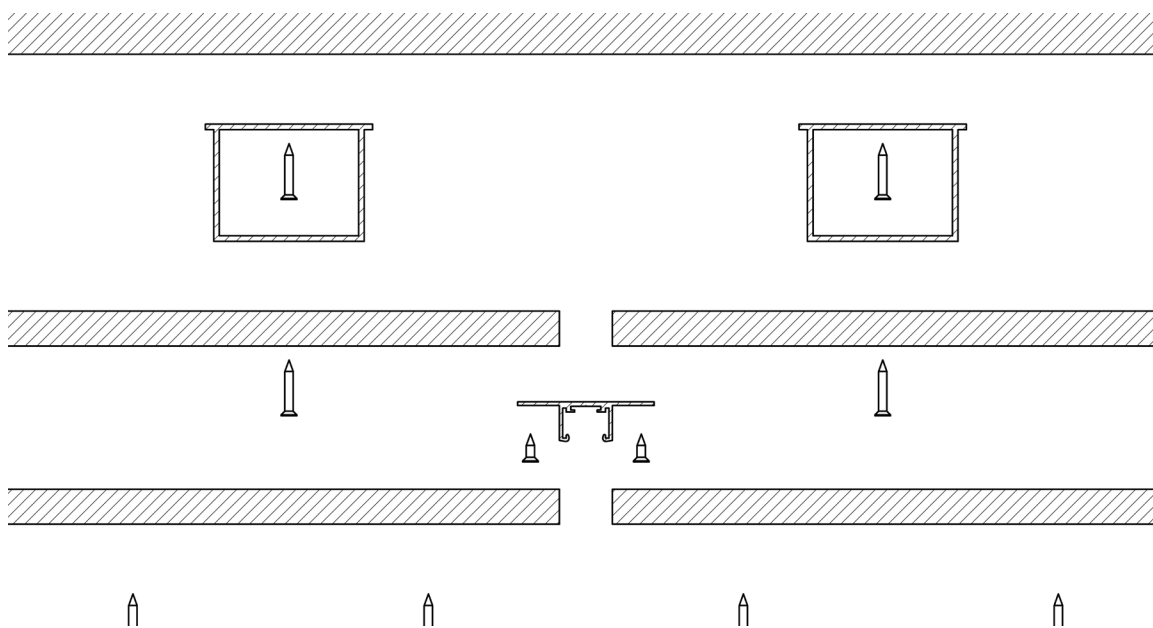

Черновой потолок

ГКЛ 12.5 мм

Профиль

Шинопровод

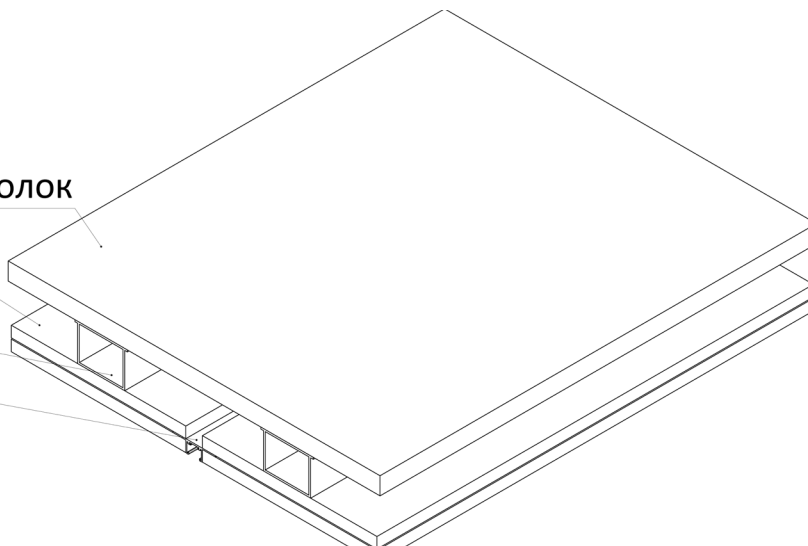

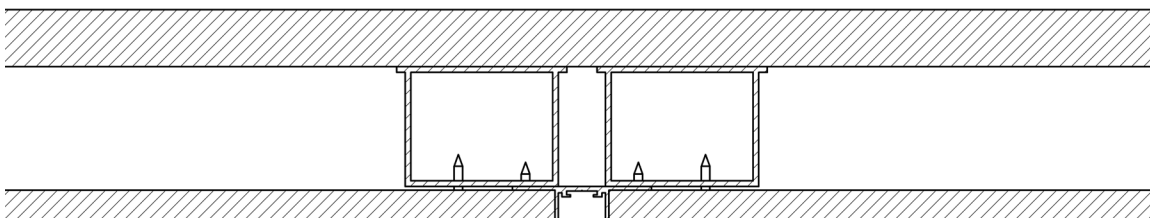
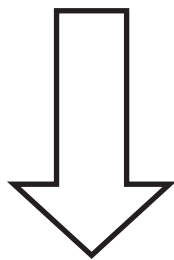
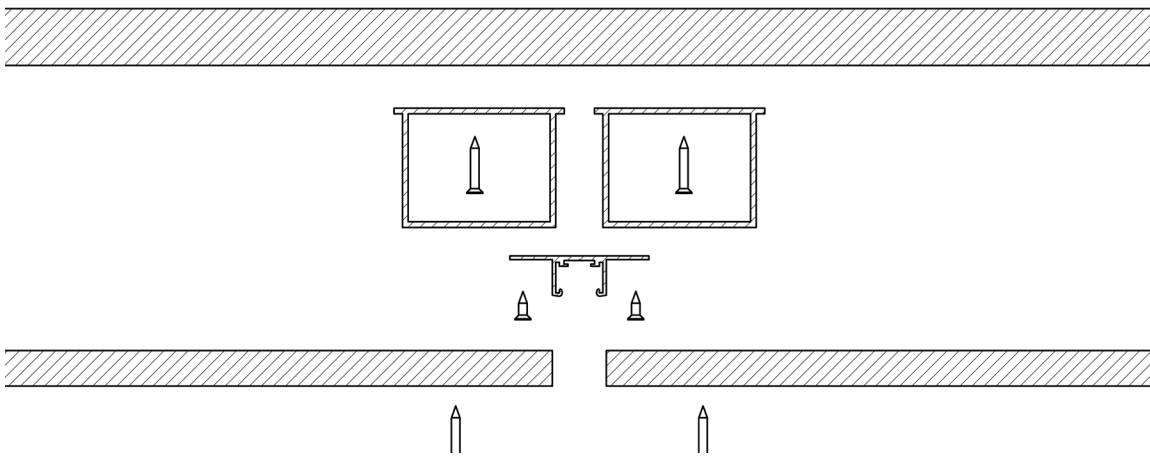

Черновой потолок

ГКЛ 12.5 мм

Профиль

Шинопровод

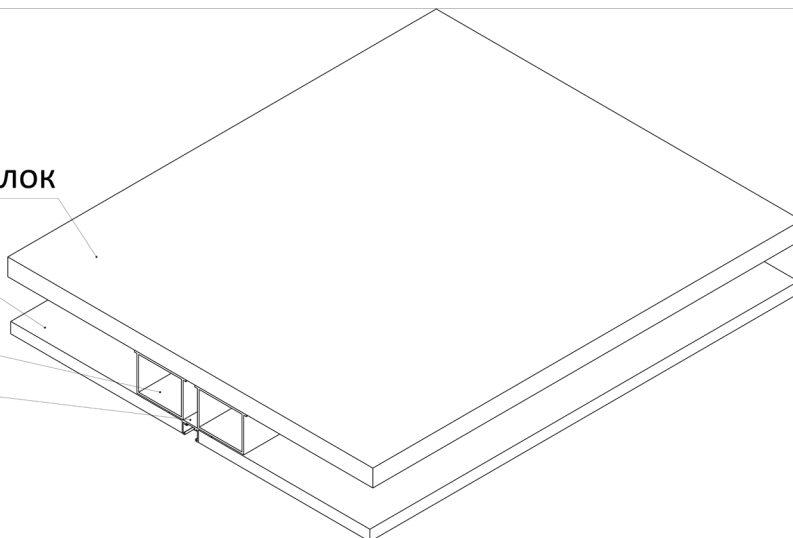

5. Подключите конструкцию к электропитанию.

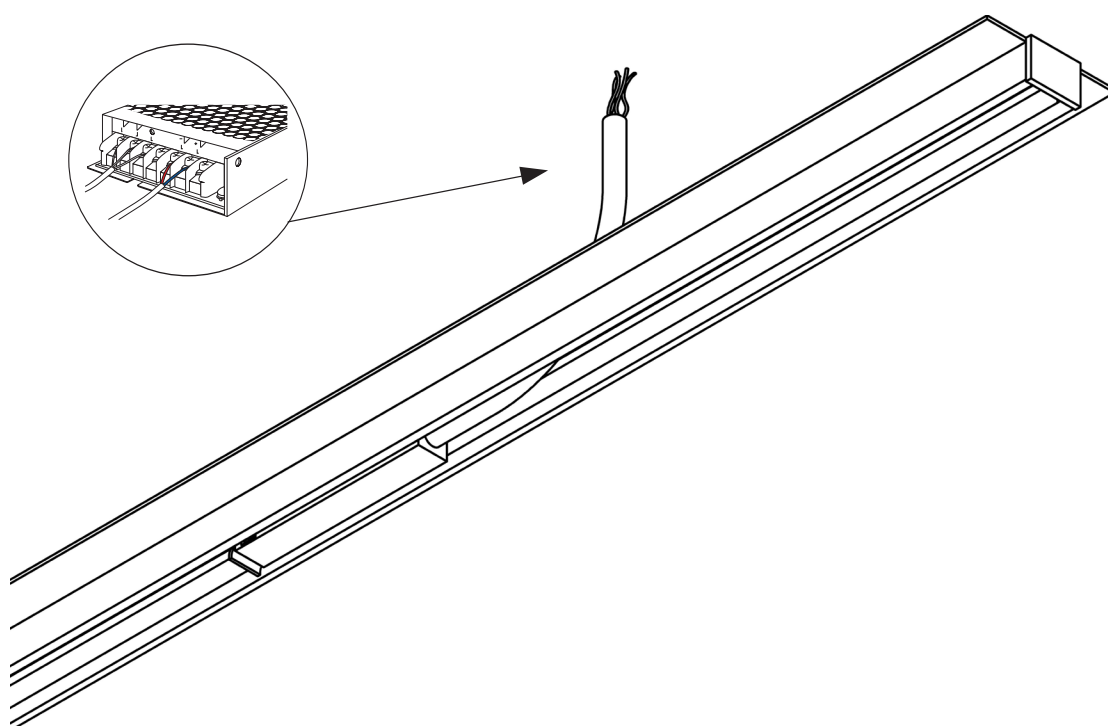
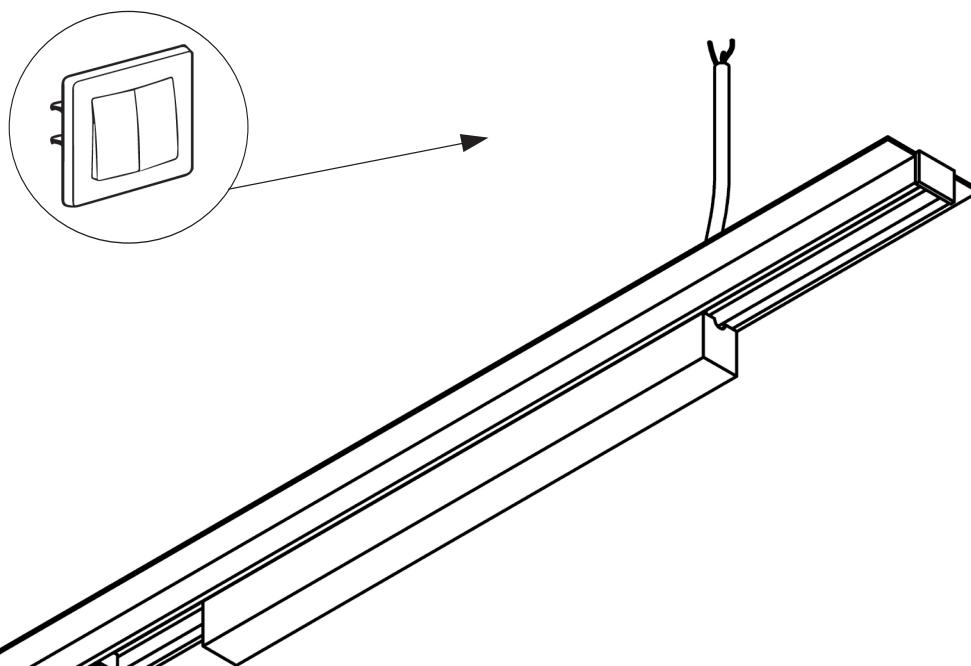

4.3. ПОДВЕСНОЙ СПОСОБ МОНТАЖА

Пример конструкции со встраиваемым источником питания

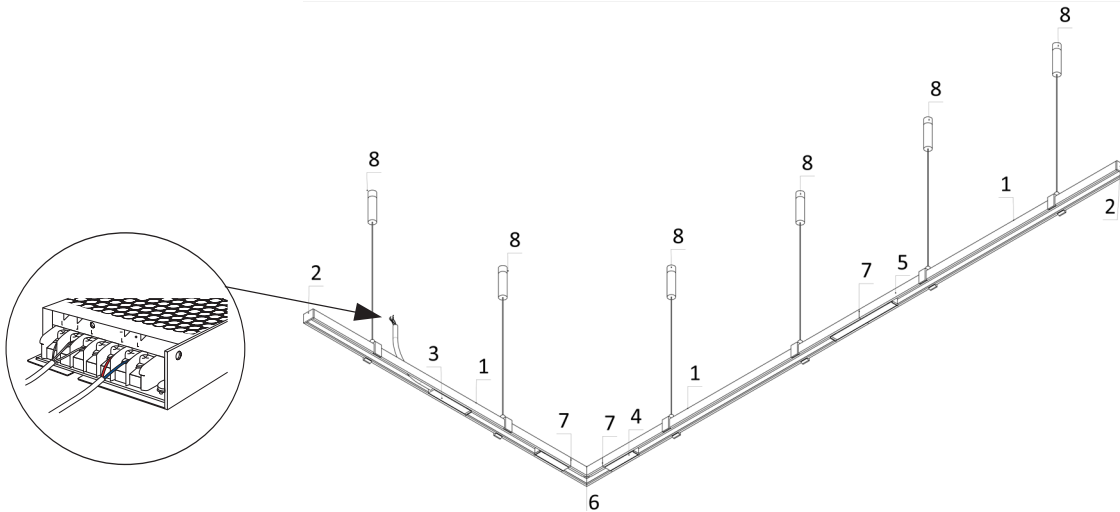

1. Шинопровод TRX239-411B;
2. Заглушка TRA239EC-41B;
3. Ввод питания TRA239B-42B;
4. Коннектор питания проводной TRA239CS-42B;
5. Коннектор питания прямой TRA239PC-42B;
6. Коннектор угловой TRA239CL-41B;
7. Коннектор прямой TRA239C-21B;
8. Тросовый подвес TRA239SW-2B.

Пример конструкции со встраиваемым источником питания

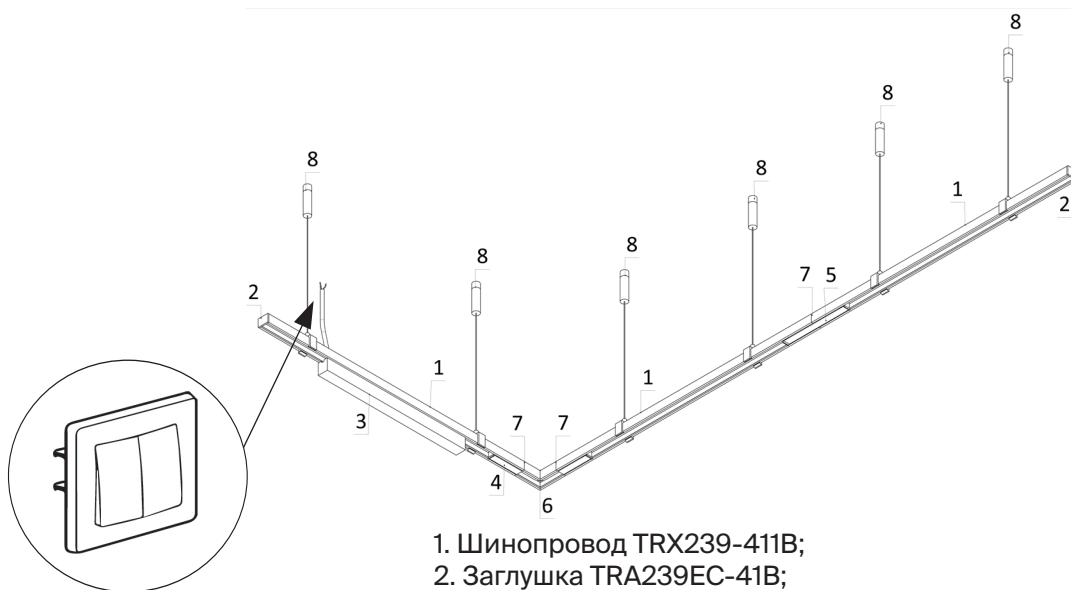

1. Шинопровод TRX239-411B;
2. Заглушка TRA239EC-41B;
3. Источник питания TRX239DR-100B
4. Коннектор питания проводной TRA239CS-42B;
5. Коннектор питания прямой TRA239PC-42B;
6. Коннектор угловой TRA239CL-41B;
7. Коннектор прямой TRA239C-21B;
8. Тросовый подвес TRA239SW-2B.

1. Извлеките токопроводящие дорожки. Нарежьте шинопровод согласно проектным размерам. Резка допускается в любом месте под углом в 90° , а также под 45° при переходе с потолка на стену;

Внимание! Токопроводящие дорожки режутся отдельно от шинопровода также под 90 градусов. Проводить резку рекомендуется торцовочной пилой.

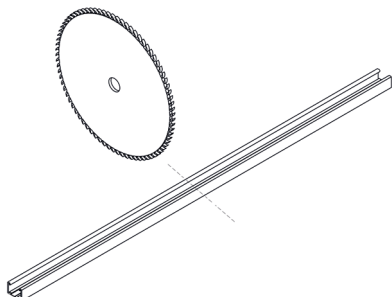

2. Укоротите токоведущие жилы на 5 мм и обожмите их направляющие в шинопроводе;

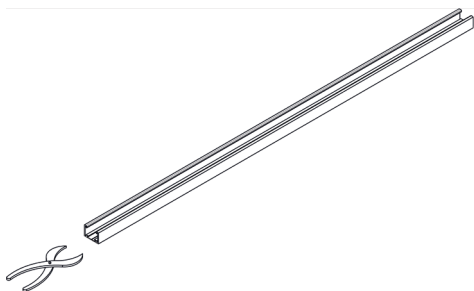

3. Просверлите отверстия для ввода кабеля питания в шинопроводе, снимите фаски;

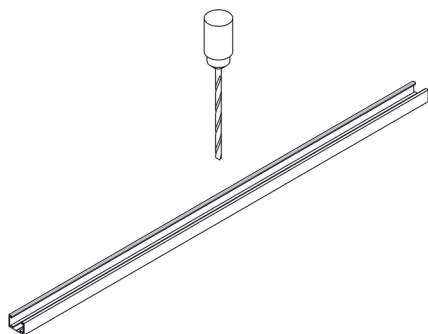

4. При необходимости отрегулируйте высоту троса. С помощью саморезов прикрепите подвесы к потолку;

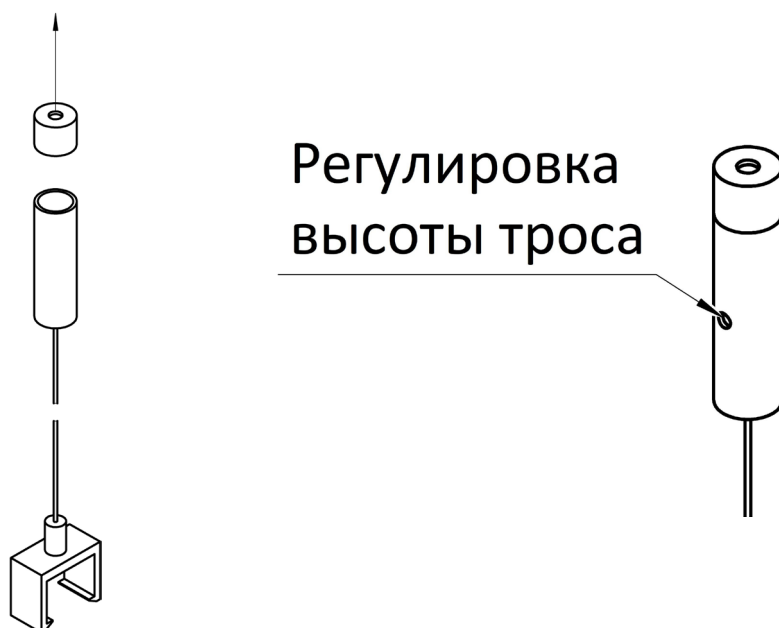

5. Продумайте интересующую вас конструкцию системы и с помощью комплектующих для накладной системы, подвеса TRA239SW-2B, коннекторов питания и крепежных элементов смонтируйте ее на монтажной поверхности, например, как указано на рисунках ниже.

Пример конструкции с вводом питания для выносного источника питания

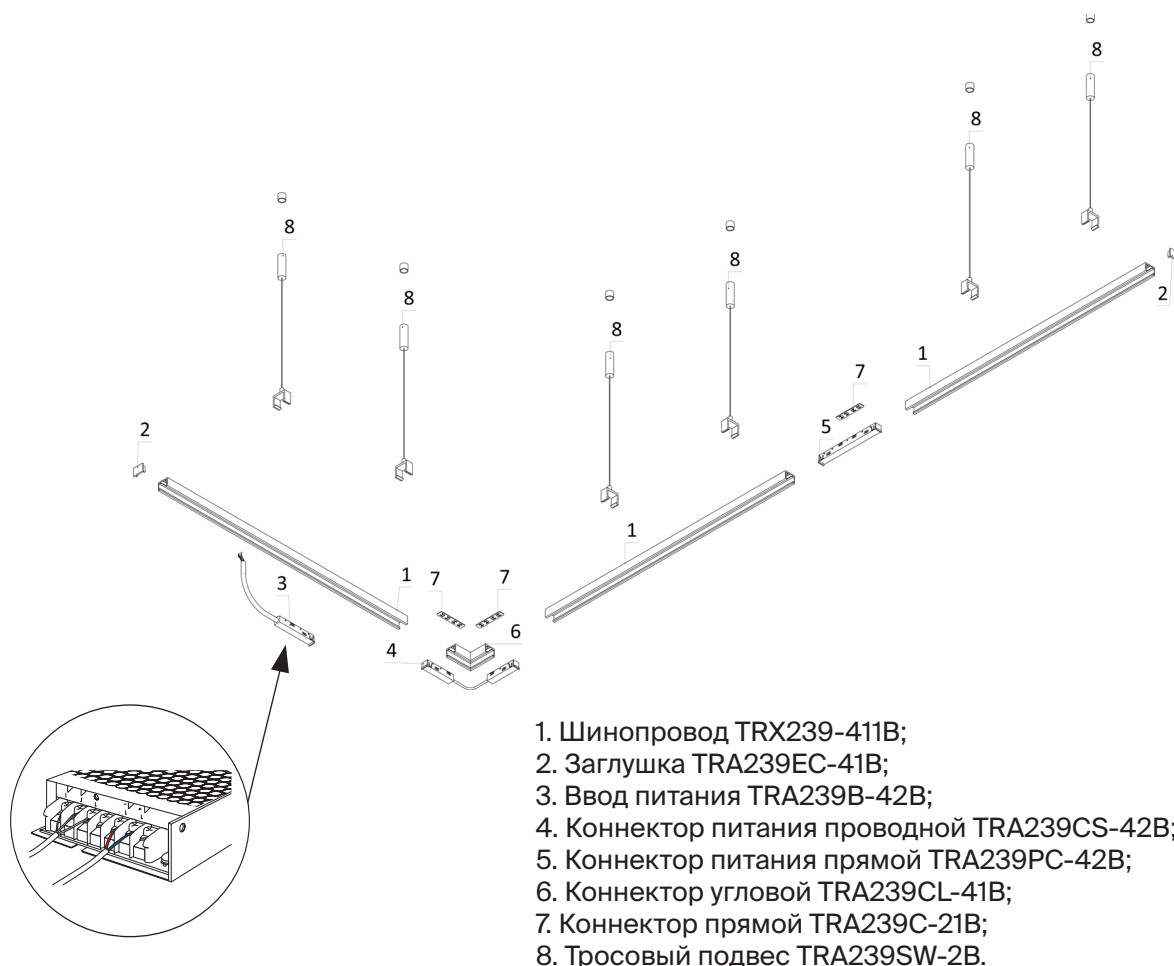

5. ПОДКЛЮЧЕНИЕ СВЕТИЛЬНИКОВ EXIITY

1. Откройте механические крепления по бокам светильника, установите светильник в шинопровод и закройте крепления для фиксации. Включите электропитание.

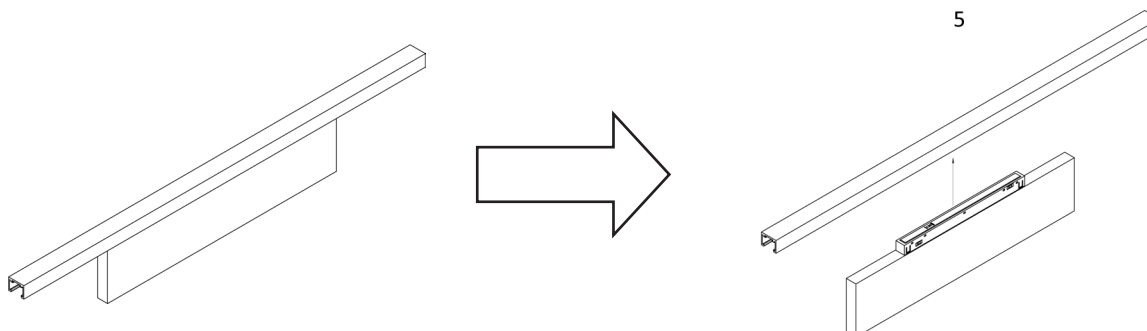

5.1. РАЗДЕЛЕНИЕ СВЕТИЛЬНИКОВ НА ДВЕ ГРУППЫ (КРОМЕ ЛИНЕЙНЫХ СВЕТИЛЬНИКОВ)

Внимание! Разделение светильников на две группы возможно только с использованием ввода питания TRA239B-42B.

1. С помощью DIP-переключателя на корпусе светильников выберите к какой группе будут относиться светильники (I или II группа):

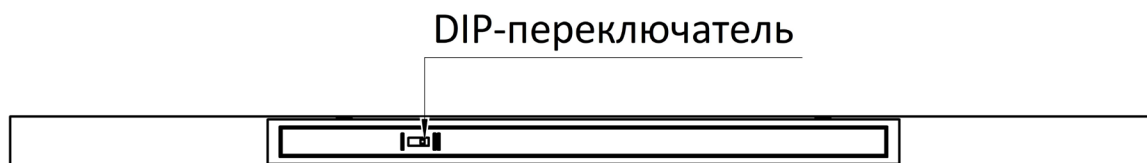

2. Вставьте светильники и ввод питания TRA239B-42B в шинопровод. Провода ввода питания TRA239B-42B подключите согласно схемам ниже:

Пример схемы с одним выносным блоком питания



Пример схемы с двумя выносными блоками питания

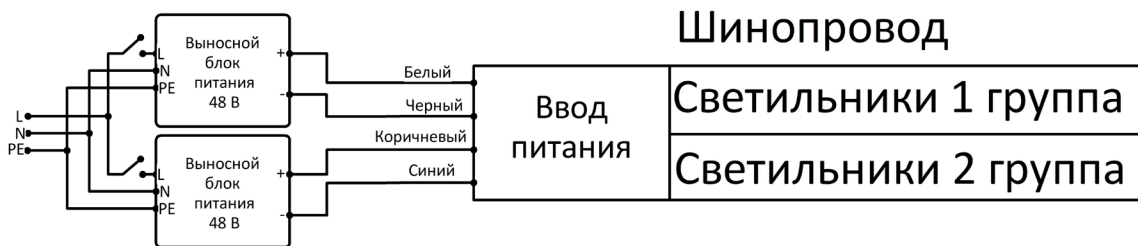

5.2. РАЗДЕЛЕНИЕ ЛИНЕЙНЫХ ON/OFF СВЕТИЛЬНИКОВ НА ДВЕ ГРУППЫ

1. Достаньте из линейных светильников токоприемники и переверните их контакты на нужную сторону, тем самым разделив светильники на две разные группы:

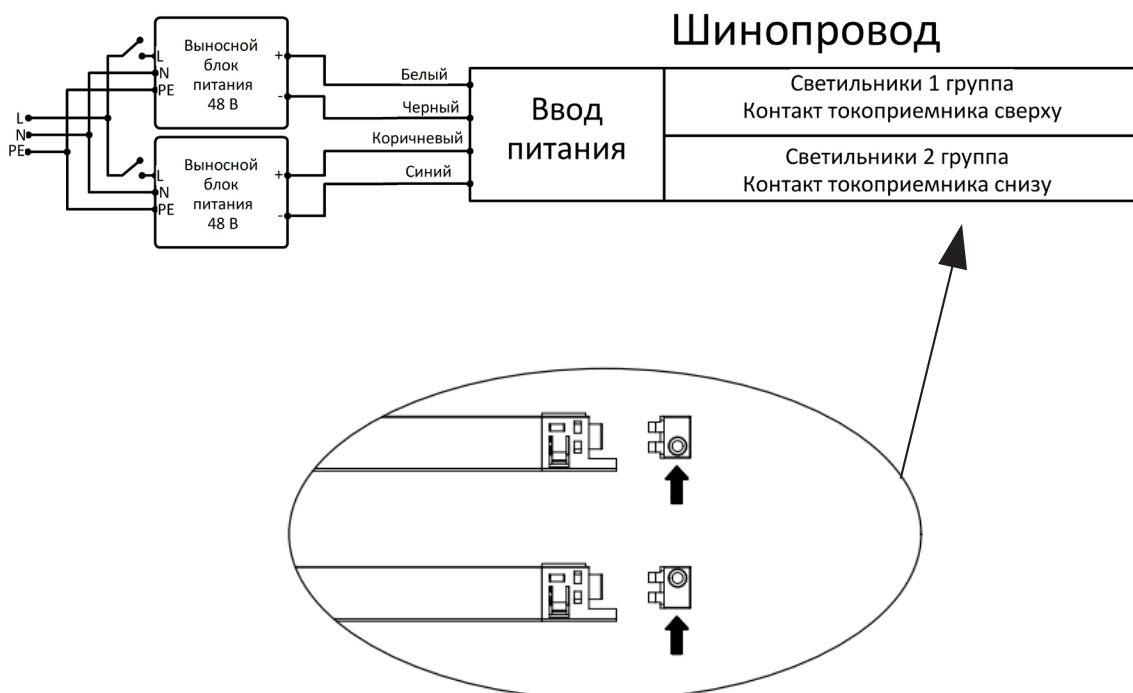

6. ПОДКЛЮЧЕНИЕ ИСТОЧНИКА ПИТАНИЯ

6.1. ПОДКЛЮЧЕНИЕ ВСТРАИВАЕМОГО ИСТОЧНИКА ПИТАНИЯ

1. Просверлите отверстие в шинопроводе и просуньте провод питания встраиваемого источника питания;
2. Вставьте источник питания до щелчка в шинопровод;
3. Подключите источник питания к домашней сети электропитания 230 В/50 Гц (L – коричневый провод, N – синий провод, PE – желто-зеленый);
4. Включите электропитание.

Внимание! Подключение осуществляется при выключенной электрической сети. Запас мощности блока питания должен быть не менее 20%. При нехватке мощности одного блока, необходимо использовать блок питания с большим номиналом мощности или разделить цепь на несколько более мелких цепей и использовать по одному блоку питания на каждой.

6.2. ПОДКЛЮЧЕНИЕ ВЫНОСНОГО ИСТОЧНИКА ПИТАНИЯ

1. Подготовьте нишу, поместите в нее блок питания и подведите к нему провода электрической сети 230 В/50 Гц;
2. Подключите блок питания к сети 230 В/50 Гц согласно обозначениям на нем;
3. Подключите ввод питания TRA239В-42В шинопровода к источнику питания (DC 48V+, DC 48V-) согласно схеме ниже*;
4. Установите подключенный ввод питания в шинопровод до щелчка;
5. Установите светильник в шинопровод до щелчка;
6. Включите электропитание.



*При такой схеме подключения положение DIP-переключателя не имеет значения.

Внимание! Подключение осуществляется при выключенной электрической сети. Запас мощности блока питания должен быть не менее 20%. При нехватке мощности одного блока, необходимо использовать блок питания с большим номиналом мощности или разделить цепь на несколько более мелких цепей и использовать по одному блоку питания на каждой;

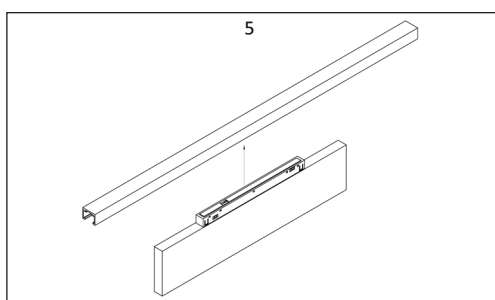
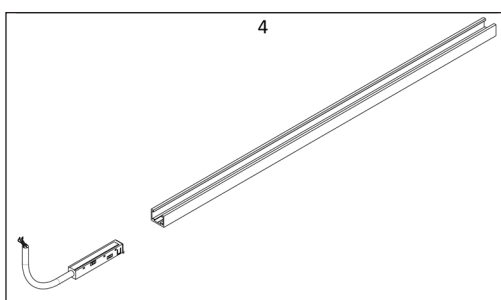
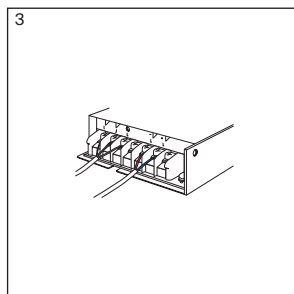
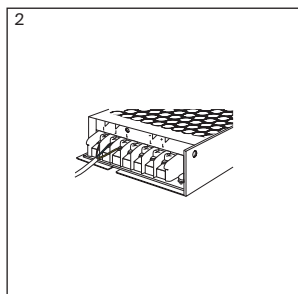
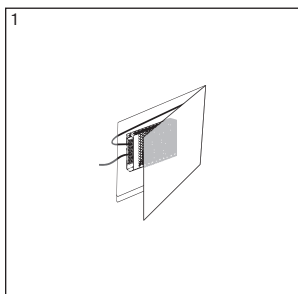

Примечание:

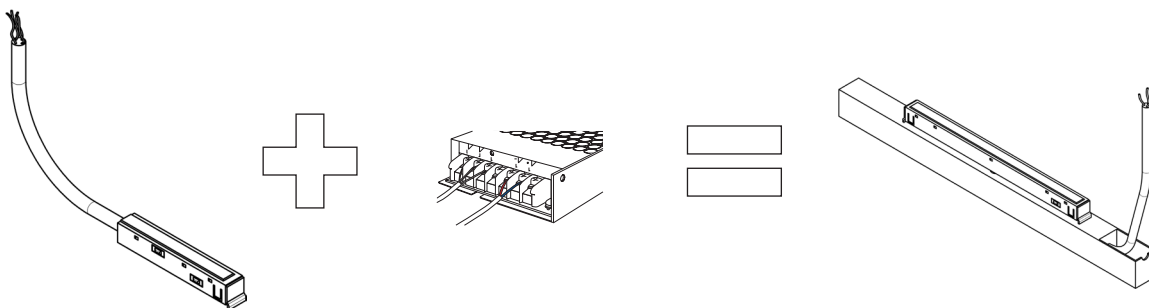

7. ПОДКЛЮЧЕНИЕ ЦИФРОВОГО ПРОТОКОЛА DALI К ШИНОПРОВОДУ.

7.1. ПОДКЛЮЧЕНИЕ ЦИФРОВОГО ПРОТОКОЛА DALI К ШИНОПРОВОДУ С ПОМОЩЬЮ ВВОДА ПИТАНИЯ ДЛЯ ВЫНОСНОГО ИСТОЧНИКА ПИТАНИЯ.

Для подключения цифрового протокола DALI, необходимо подключить провода шины DALI к черному и белому проводу ввода питания, как указано на рисунке ниже (цветность и полярность проводов значения не имеет):

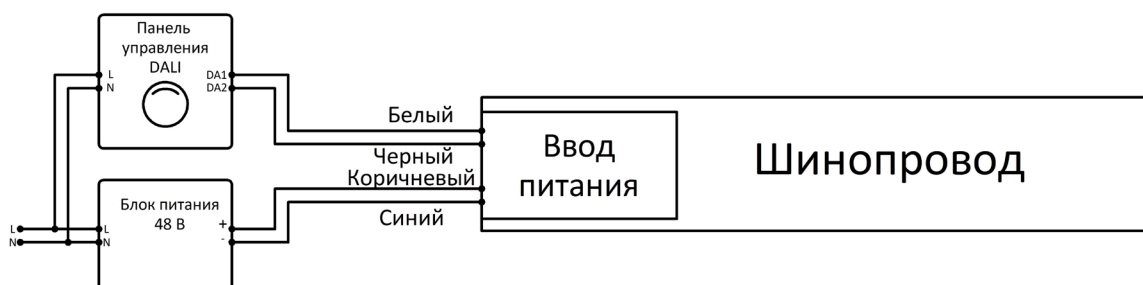

Внимание! Встраиваемые источники питания TRX239DR-100B/ TRX239DR-150B нельзя использовать для подключения светильников DALI, так как эти источники питания не имеют дополнительных контактов для подключения цифрового протокола DALI. Для подключения цифрового протокола DALI необходимо использовать выносные блоки питания с вводом питания.

8. ДЕМОНТАЖ КОННЕКТОРОВ ПИТАНИЯ, ИСТОЧНИКОВ ПИТАНИЯ И СВЕТИЛЬНИКОВ С ПОМОЩЬЮ СПЕЦИАЛЬНОГО СЪЕМНИКА

1. С помощью специального съемника можно проводить демонтаж комплектующих системы (идет в комплекте). Для этого откройте механические крепления с обеих сторон, зацепите съемником и потяните на себя, как указано на рисунках ниже:

Вытащить наружу и зацепить съемником

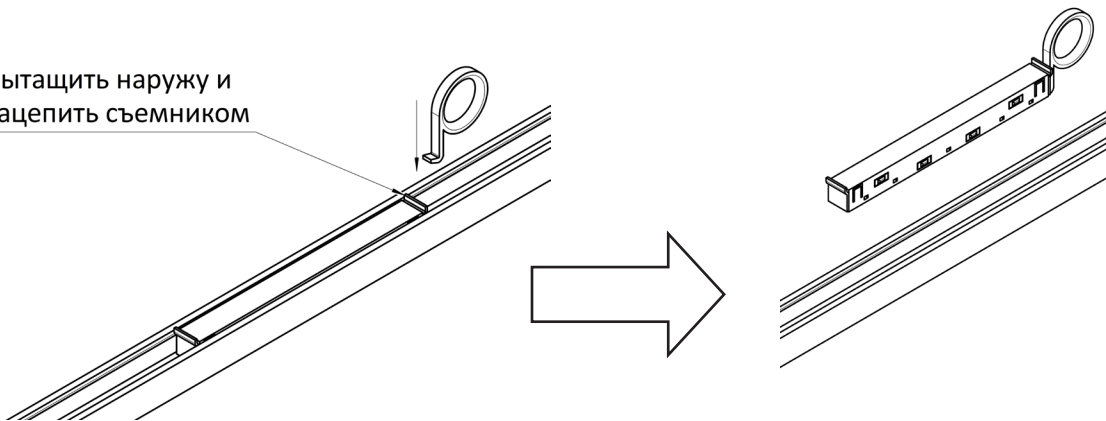

9. РЕКОМЕНДАЦИИ

1. При планировании размещения элементов системы обязательно закладывайте в проект ревизионный люк, для обслуживания источника питания;
2. Не допускайте деформации шинпровода во время транспортировки и монтажа;
3. При резке шинпровода используйте профессиональное оборудование, или воспользуйтесь услугами специалиста;
4. Через один ввод питания можно подключить светильники с максимальной суммарной мощностью 400 Вт. Также в избежании большого падения напряжения и тусклого свечения осветительных приборов на конце участка не рекомендуется использовать шинпровод длиной более 20 метров.

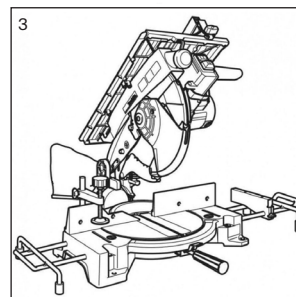
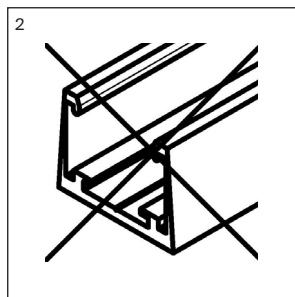
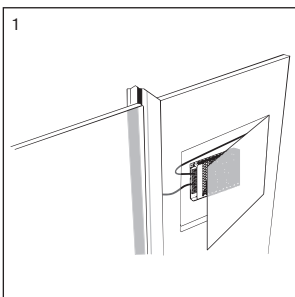

5. Ввод питания можно устанавливать в любом участке шинпровода, руководствуясь правилом 1 ввод питает не более 20 метров шинпровода;

6. Будьте предельно точны при разметке посадочных мест и установке. При смещении их с траектории размещения шинопровода, у вас могут быть трудности при его установке;

Внимание! Все работы по установке и монтажу должны производиться лицами, имеющие для этого соответствующие допуски и квалификацию. Обратитесь к квалифицированному специалисту.

10. ДОПОЛНИТЕЛЬНАЯ ИНФОРМАЦИЯ

10.1. ВОЗМОЖНЫЕ НЕИСПРАВНОСТИ

Неисправность	Причина	Методы устранения
Светильник не работает	Нет контакта в соединениях	Установите светильник на шинопровод до полного контакта адаптера с токоведущими жилами Проверьте контакты подключения вводного кабеля, примыкание контактов ввода питания к шинопроводу и др. соединения.
	Светильник неисправен	Обратитесь к продавцу для замены по гарантии
Светильник мигает или тускло светится в выключенном состоянии	Для управления цепью освещения установлен выключатель с подсветкой клавиш, или используется датчик движения (освещенности)	Замените выключатель на модель без подсветки клавиш, либо в конструкции которого имеется добавочный резистор. Используйте датчик движения (освещенности) только с релейным выходом
Нестабильное свечение, мерцание, посторонний звук	В цепи питания установлен регулятор яркости (диммер)	Исключите регулятор яркости из цепи, замените его выключателем
	Неисправен источник питания	Обратитесь к продавцу для гарантийного обслуживания или замены

10.2. ТЕХНИКА БЕЗОПАСНОСТИ

1. Все монтажные и демонтажные работы проводить только при обесточенной сети;
2. Запрещена эксплуатация системы без источника питания. Не допускается подключение шинопровода напрямую в сеть переменного тока 230 В/50 Гц - это приведет к выходу из строя светильников;

3. При формировании трековой системы не превышать более 80% от общей номинальной мощности источника питания;
4. Максимально допустимая нагрузка на трос для подвешенного монтажа 5 кг на метр;
5. Запрещается эксплуатация изделия с поврежденным корпусом и с поврежденной изоляцией питающего кабеля;
6. Изделие предназначено только для эксплуатации внутри помещений;
7. Запрещается использовать изделие в помещениях с повышенной влажностью и с высоким содержанием пыли или аэрозольных частиц в воздухе;
8. Уход за изделием проводить сухой мягкой тканью при выключенном питании сети. Не использовать химически агрессивные чистящие средства.

10.3. ХРАНЕНИЕ

Хранение товара производится в упаковке и в помещении при отсутствии агрессивной среды. Температура хранения в диапазоне от -20°C до $+70^{\circ}\text{C}$ и относительной влажности воздуха не более 95%. Не допускается прямое воздействие влаги.

10.4. ТРАНСПОРТИРОВКА

Изделие в упаковке пригодно для транспортировки морским, железнодорожным, автомобильным и авиационным транспортом.

10.5. УТИЛИЗАЦИЯ

Изделие в своей конструкции не содержит токсичных и химически опасных соединений, поэтому подлежит правилам утилизации твердых бытовых отходов.

10.6. СЕРТИФИКАЦИЯ

Все компоненты системы при соблюдении всех правил, указанных в инструкции являются безопасными в эксплуатации и соответствуют всем требованиям технического регламента Таможенного Союза: 004/2011.

10.7. ГАРАНТИЙНЫЕ ОБЯЗАТЕЛЬСТВА

Гарантия на изделие составляет 24 месяца со дня продажи, дата устанавливается на основании документов, устанавливающих факт продажи.

Гарантийное обслуживание производится при условии, что возникшая неисправность связана с дефектом, связанным с производством изделия, а также при условии соблюдения всех правил эксплуатации, транспортировки и хранения, приведенных в данной инструкции.

Гарантия не действительна в случаях: если изделие использовалось в целях, не соответствующих его прямому назначению; дефект возник после передачи товара потребителю и вызван неправильным или небрежным обращением, не соблюдением требований, приведенных в данной инструкции. А также в случаях воздействия непреодолимых сил, в т. ч.: пожара, наводнения, высоковольтных разрядов и др. стихийных бедствий, несчастных случаев и умышленных действий третьих лиц, повлекших неисправность изделия.

10.8. ИЗГОТОВИТЕЛЬ

Майтони ГмбХ, 98, Фельдстиге, Мюнстер, Германия, 48161

10.9. ИМПОРТЕР

ООО «ФАКЕЛ», 117485, Россия, г. Москва, вн. тер. г. муниципальный округ Коньково, ул. Обручева, д. 30/1, стр. 1

www.maytoni.ru

Разработано в Германии. Сделано в Китае.

Срок годности не ограничен.

